

ATELIER ARETI

W01

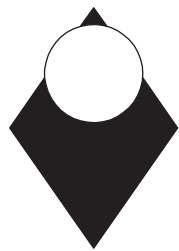

W02



W03

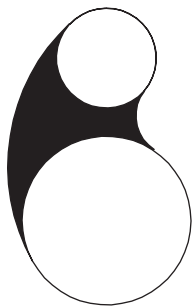

W04

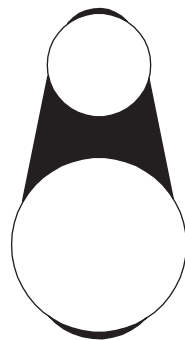

W05

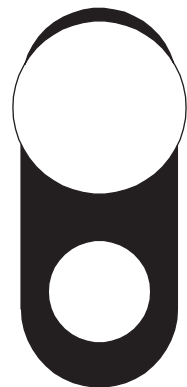

PERSPECTIVE VARIATION
CEILING / WALL LIGHT

ATELIER ARETI

DE

Gebrauchsanleitung

Decken-/ Wand-Anbauleuchte, PERSPECTIVE VARIATION

Product Number 497OL

ALLGEMEINES

Informationen zur Gebrauchsanleitung

Diese Gebrauchsanleitung soll Ihnen den sicheren und sachgerechten Umgang mit dieser Leuchte ermöglichen. Lesen Sie diese Gebrauchsanleitung vor der ersten Benutzung des Geräts sorgfältig durch. Bewahren Sie die Anleitung gut auf. Die Nichtbeachtung dieser Anleitung kann zu schweren Verletzungen oder Schäden an Leuchte und/oder Gebäude führen.

Bestimmungsgemäßer Gebrauch

Die Leuchte ist gemäß EN 60598-1 und EN 60598-2-1, eine ortsfeste Anbauleuchte für allgemeine Zwecke.

Haftung und Gewährleistung

Alle Angaben und Hinweise erfolgen unter Berücksichtigung unserer Erkenntnisse nach bestem Wissen. Irrtümer und technische Änderungen behalten wir uns vor. Für Schäden, die auf Grund der Nichtbeachtung dieser Gebrauchsanleitung entstehen, übernehmen wir keine Haftung.

SICHERHEIT

Gefahren durch elektrischen Strom

Anbau, Anschluss und Inbetriebnahme dieser Leuchte darf ausschließlich von einem autorisierten Elektroinstallateur vorgenommen werden.

Besonder Gefahren für Kinder

Verpackungsmaterialien dürfen nicht zum Spielen verwendet werden. Es besteht Erstickungsgefahr!

Im Falle eines Defekts

Vor der Installation: Leuchte nicht anschließen!
Während des Gebrauchs: Folgen Sie den Anweisungen entsprechend Störungen!

INSTALLATION

Auspacken

Packen Sie alle Leuchten- und Zubehörteile aus dem Karton und prüfen Sie den Inhalt auf Vollständigkeit. Beim Entsorgen des Verpackungsmaterials sind die gültigen Vorschriften zu beachten. Sollten Teile des Inhalts schadhafte sein, wenden Sie sich umgehend an den Hersteller. Leuchte nicht installieren!

EN

Instruction Manual

Ceiling / Wall mounted luminaire, PERSPECTIVE VARIATION

Product Number 497OL

GENERAL

Instruction manual information

With this instruction manual you should be able to use this luminaire safely and properly. Please read all instructions carefully before using the luminaire for the first time. Keep the instruction manual in a safe place. Non-compliance with these instructions can lead to serious injuries, damage to the luminaire, and/or damage to the structure.

Intended use

This luminaire is a fixed, surface mounted luminaire for general use, according to EN 60598-1 and EN 60598-2-1.

Liability and warranty

All statements are based on the best of our knowledge. Subject to errors and technical alterations. We do not take any liability for damages or injuries arising from failure to follow instructions relating to the product's use.

SAFETY

Hazard caused by electric current

Mounting, electrical connection and commissioning of this luminaire has to be executed by an authorized electrician exclusively.

Hazard, especially to children

To avoid danger of suffocation, keep package material away from babies and children!

In case of defective device

Before installation: do not connect to the mains!
During use: follow the instructions according to Malfunction!

INSTALLATION

Unpacking

Remove all parts from the box and check that all contents are complete. Dispose packaging material according to the applicable regulations. If parts of the content are damaged, do not install the fixture! All claims must be made with the manufacturer immediately.

ATELIER ARETI

Montage und elektrischer Anschluss

Folgen Sie den Anweisungen der beiliegenden Montageanleitung!

REINIGUNG UND PFLEGE



Versichern Sie sich, dass die Leuchte vom Netz getrennt ist!

Verwenden Sie einen leicht feuchten Lappen. Verwenden Sie keine Reinigungsmittel. Achten Sie darauf, dass keine Flüssigkeit ins Innere der Leuchte dringt.

LEUCHTMITTEL WECHSELN



Versichern Sie sich, dass die Leuchte vom Netz getrennt ist!

- A,B Glaskugel abschrauben und defektes Leuchtmittel austauschen.
- C Glaskugel zurück auf den Fassungsträger schrauben.
- D Leuchtmittelwechsel abgeschlossen
- E Glaskugel gegen die Federkraft aus der Sitzschale ziehen.
- F Defektes Leuchtmittel austauschen.
- G,H Federn spannen und Glaskugel über die Federn zurück in die Sitzschale gleiten lassen. Leuchtmittelwechsel abgeschlossen.

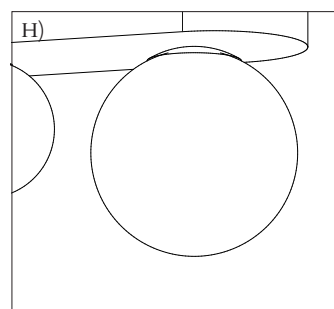
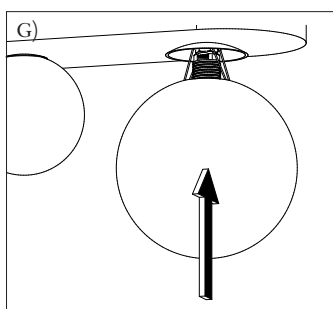
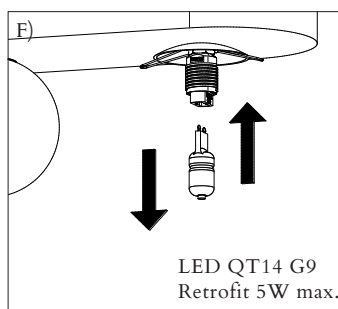
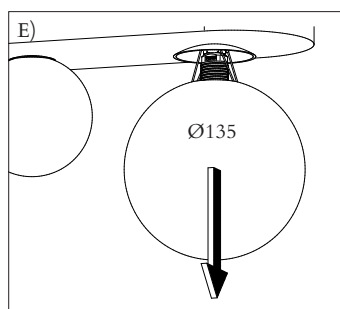
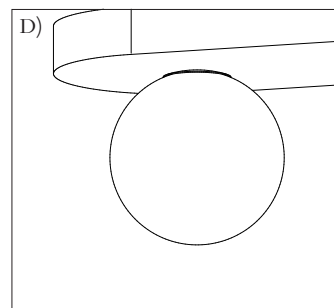
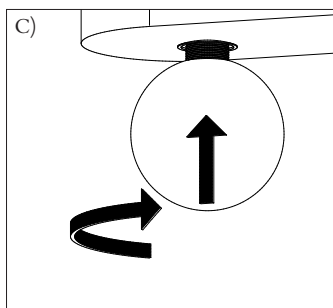
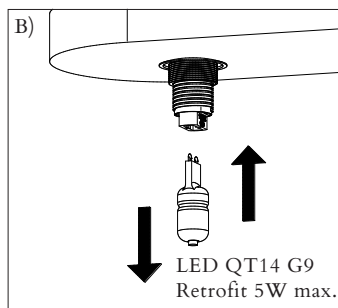
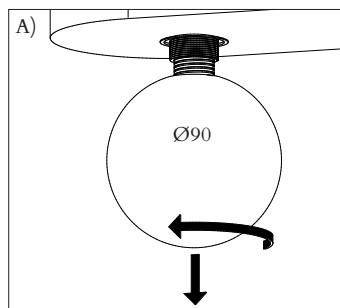

STÖRUNG

Prüfen Sie, ob die Leuchte eingeschaltet ist. Wechseln Sie das Leuchtmittel. Besteht die Störung weiterhin, benachrichtigen Sie Ihren autorisierten Elektroinstallateur.

ERSATZTEILE

Verwenden Sie ausschließlich Original-Ersatzteile des Herstellers. Bei Verwendung anderer Teile erlischt die Garantie!

Mounting and electrical connection

Follow instructions as shown in attached mounting instruction!

MAINTENANCE



Make sure, that the luminaire is disconnected from the mains!

Use a lightly damp cloth. Don't use any cleaning fluids. Make sure, that liquids will not ingress the luminaire at any time.

LAMP REPLACEMENT



Make sure, that the luminaire is disconnected from the mains!

- A,B Unscrew glass sphere and replace defective lamp.
- C Replace glass sphere by turning clockwise.
- D Lamp replacement complete.
- E Pull glass sphere against spring force out of the seat pan.
- F Replace defective lamp.
- G,H Tension springs and let the glass sphere slide over the springs back into the seat pan. Lamp replacement complete.

MALFUNCTION

Make sure, that the luminaire is switched on. Replace lamp. If the malfunction still remains, call your authorized electrician.

SPARE PARTS

Use only original manufacturer's spare parts. Use of other replacement parts leads to lapse of the guarantee!

ATELIER ARETI

DATENBLATT

Art der Leuchte

Decken-/ Wand-Anbauleuchte

Hersteller

Atelier Areti Ltd. 90 Shuttle Worth Road
GB- SW11 3DE London

Typ

PERSPECTIVE VARIATION

Schutzklasse



Schutzart

IP 20

Bemessungsspannung

110-240V/50-60Hz

Lampenleistung

1 x 5 W max. (Einflammig)
2 x 5 W max. (Zweiflammig)

Lampen

LED Retrofit QT14 G9 5W max.

Dimmbar

Ja, bei Verwendung von dimmbaren LED-Retrofit Lampen QT14 G9.

Achtung!

Beim Kauf von dimmbaren LED Retrofit-Lampen, stellen sie sicher, dass die Lampen mit dem für die Nutzung vorgesehenen Dimmer kompatibel sind.

DATA SHEET

Type of Luminaire

Ceiling / Wall mounted luminaire

Manufacturer

Atelier Areti Ltd. 90 Shuttle Worth Road
GB- SW11 3DE London

Type

PERSPECTIVE VARIATION

Protection class



Ingress Protection

IP 20

Rated Voltage

110-240V/50-60Hz

Lamp Power

1 x 5 W max. (one lamp version)
2 x 5 W max. (two lamps version)

Lamps

LED Retrofit QT14 G9 5W max.

Dimmable

Yes, if using dimmable LED-Retrofit lamps QT14 G9

Note!

When purchasing dimmable LED retrofit lamps, make sure, that the lamps are compatible to the dimmer in use!



IP20



ATELIER ARETI

DE

Montageanleitung

Decken-Anbauleuchte, PERSPECTIVE VARIATION

Product Number 497OL

EN

Installation instructions

Ceiling mounted luminaire, PERSPECTIVE VARIATION

Product Number 497OL

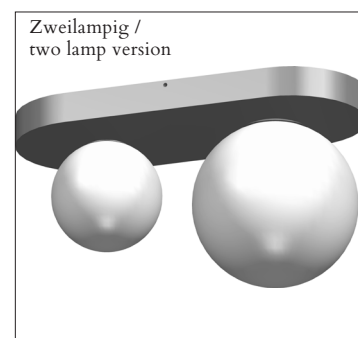
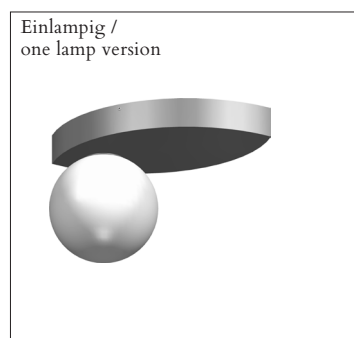
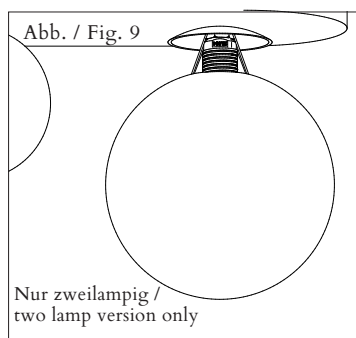
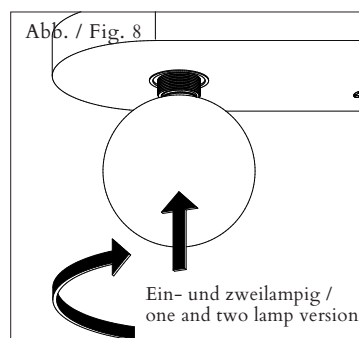
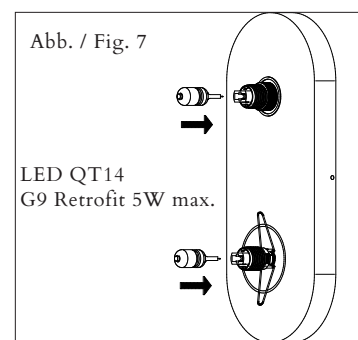
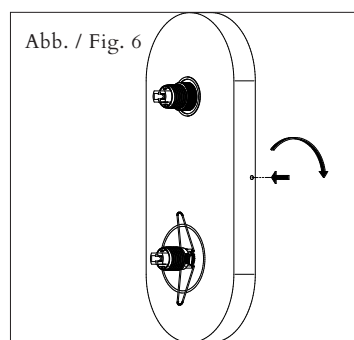
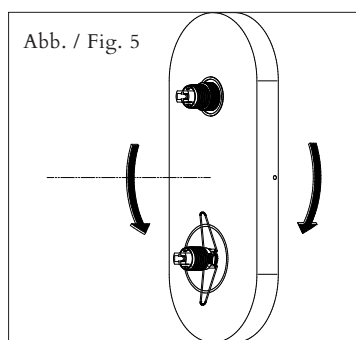
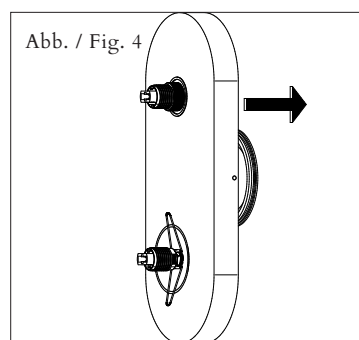
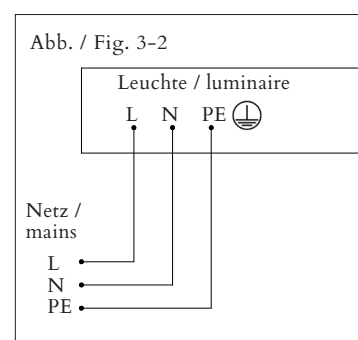
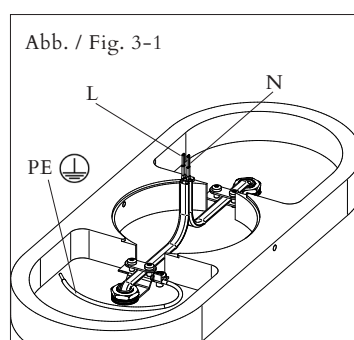
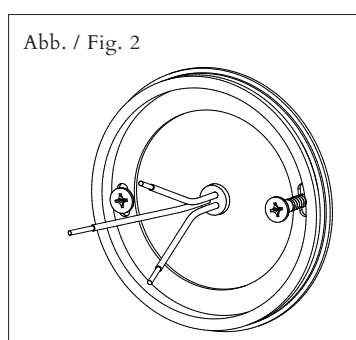
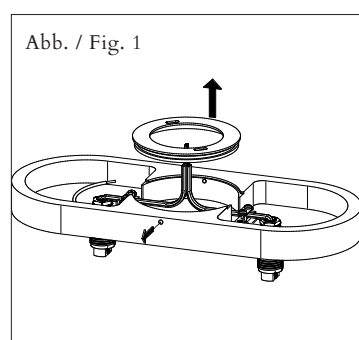

MONTAGEANLEITUNG

- Abb.1 Gegenüberliegende Stiftschrauben lösen und Montagering entfernen.
Abb.2 Montagering an Wand oder Decke befestigen.
Abb.3 Anschluss von Netzleitung (110-240V/50-60Hz) und Leuchtenleitungen.
L(schwarz), N(blau), PE (grün/gelb)
- Abb.4 Schieben Sie die Leuchte über den Montagering.
Abb.5 Bringen Sie die Leuchte durch Drehen in die gewünschte Position.
Abb.6 Ziehen Sie die gegenüberliegenden Gewindestifte fest an.
Abb.7 Leuchtmittel in die Fassung(en) stecken.
Abb.8 Glaskugel (Ø90mm) auf Fassungsträger mit Gewinde schrauben.
Abb.9 Die nach oben gebogenen Federn durch die Öffnung der Ø130mm Glaskugel schieben. Glaskugel vorsichtig in die Sitzschale gleiten lassen. Installation abgeschlossen.

INSTALLATION INSTRUCTIONS

- Fig.1 Loosen opposite grub screws and remove mounting ring.
Fig.2 Attach mounting ring to wall or ceiling.
Fig.3 Connect lamp leads to the mains (110-240V/50-60Hz).
L(black), N(blue), PE (green/yellow)
- Fig.4 Slide luminaire over the mounting ring.
Fig.5 Rotate luminaire to the desired position.
Fig.6 Firmly tighten opposite grub screws.
Fig.7 Insert lamp(s) into lamp holder(s).
Fig.8 Screw Ø90mm globe on holder with thread.
Fig.9 Push upward bent springs through the opening of the Ø130mm glass sphere. Carefully slide the glass sphere into the seat tray. Installation complete.