

ATELIER ARETI

C01

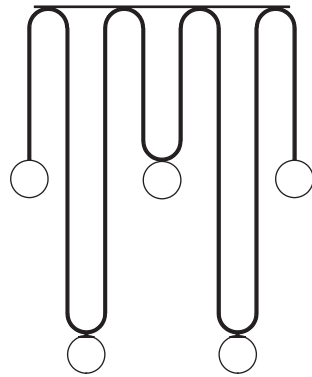

C02

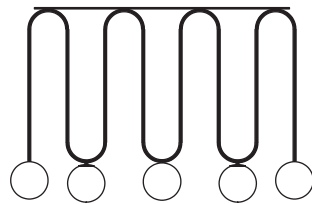

C03

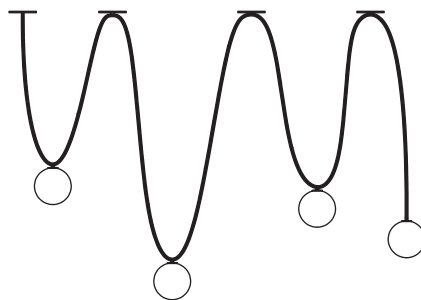

MOTIVE
CEILING MOUNTED LUMINAIRE

ATELIER ARETI

DE

Gebrauchsanleitung
Decken-Anbauleuchte, MOTIVE
Product Number 422OL

ALLGEMEINES

Informationen zur Gebrauchsanleitung

Diese Gebrauchsanleitung soll Ihnen den sicheren und sachgerechten Umgang mit dieser Leuchte ermöglichen. Lesen Sie diese Gebrauchsanleitung vor der ersten Benutzung des Geräts sorgfältig durch. Bewahren Sie die Anleitung gut auf. Die Nichtbeachtung dieser Anleitung kann zu schweren Verletzungen oder Schäden an Leuchte und/oder Gebäude führen.

Bestimmungsgemäßer Gebrauch

Die Leuchte ist gemäß EN 60598-1 und EN 60598-2-1,
eine ortsfeste Anbauleuchte für allgemeine Zwecke.

Haftung und Gewährleistung

Alle Angaben und Hinweise erfolgen unter Berücksichtigung unserer Erkenntnisse nach bestem Wissen. Irrtümer und technische Änderungen behalten wir uns vor. Für Schäden, die auf Grund der Nichtbeachtung dieser Gebrauchsanleitung entstehen, übernehmen wir keine Haftung.

SICHERHEIT

Gefahren durch elektrischen Strom

Anbau, Anschluss und Inbetriebnahme dieser Leuchte darf ausschließlich von einem autorisierten Elektroinstallateur vorgenommen werden.

Besonder Gefahren für Kinder

Verpackungsmaterialien dürfen nicht zum Spielen verwendet werden.
Es besteht Erstickungsgefahr!

Im Falle eines Defekts

Vor der Installation: Leuchte nicht anschließen!
Während des Gebrauchs: Folgen Sie den Anweisungen
entsprechend Störungen!

INSTALLATION

Auspacken

Packen Sie alle Leuchten- und Zubehörteile aus dem Karton und prüfen Sie den Inhalt auf Vollständigkeit. Beim Entsorgen des Verpackungsmaterials sind die gültigen Vorschriften zu beachten. Sollten Teile des Inhalts schadhaf sein, wenden Sie sich umgehend an den Hersteller. Leuchte nicht installieren!

EN

Instruction Manual
Ceiling mounted luminaire, MOTIVE
Product Number 422OL

GENERAL

Instruction manual information

With this instruction manual you should be able to use this luminaire safely and properly. Please read all instructions carefully before using the luminaire for the first time. Keep the instruction manual in a safe place. Non-compliance with these instructions can lead to serious injuries, damage to the luminaire, and/or damage to the structure.

Intended use

This luminaire is a fixed, surface mounted luminaire for general use, according to EN 60598-1 and EN 60598-2-1.

Liability and warranty

All statements are based on the best of our knowledge. Subject to errors and technical alterations. We do not take any liability for damages or injuries arising from failure to follow instructions relating to the product's use.

SAFETY

Hazard caused by electric current

Mounting, electrical connection and commissioning of this luminaire has to be executed by an authorized electrician exclusively.

Hazard, especially to children

To avoid danger of suffocation, keep package material away from babies and children!

In case of defective device

Before installation: do not connect to the mains!
During use: follow the instructions according to Malfunction!

INSTALLATION

Unpacking

Remove all parts from the box and check that all contents are complete. Dispose packaging material according to the applicable regulations. If parts of the content are damaged, do not install the fixture! All claims must be made with the manufacturer immediately.

ATELIER ARETI

Montage und elektrischer Anschluss

Folgen Sie den Anweisungen der beiliegenden Montageanleitung!

Mounting and electrical connection

Follow instructions as shown in attached mounting instruction!

REINIGUNG UND PFLEGE

 Versichern Sie sich, dass die Leuchte vom Netz getrennt ist!

Verwenden Sie einen leicht feuchten Lappen. Verwenden Sie keine Reinigungsmittel. Achten Sie darauf, dass keine Flüssigkeit ins Innere der Leuchte dringt.

MAINTENANCE

 Make sure, that the luminaire is disconnected from the mains!

Use a lightly damp cloth. Don't use any cleaning fluids. Make sure, that liquids will not ingress the luminaire at any time.

LEUCHTMITTEL WECHSELN

 Versichern Sie sich, dass die Leuchte vom Netz getrennt ist!

Abb.A Glaskugel gegen die Federkraft nach unten ziehen. Achten Sie auf Ihre Finger. Federn schnappen zurück!

Abb.B Defektes Leuchtmittel austauschen.

Abb.C Federn zusammen nach unten biegen und durch die Glasöffnung führen. Lassen Sie die Glaskugel vorsichtig mit der Federkraft in die Schale gleiten.

Abb.D Lampenwechsel abgeschlossen

LAMP REPLACEMENT

 Make sure, that the luminaire is disconnected from the mains!

Fig.A Pull glass downwards against spring force. Watch your fingers. Springs snap back!

Fig.B Replace defective lamp.

Fig.C Bend the springs down and guide them through the glass opening. Carefully let the glass sphere slide into the bowl with help of the spring force.

Fig.D Lamp replacement complete.

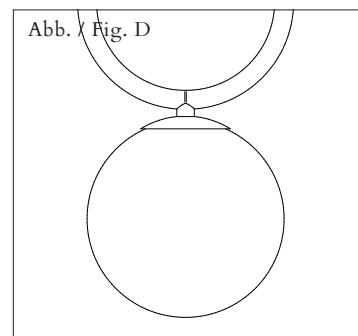
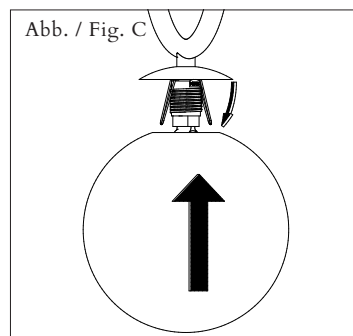
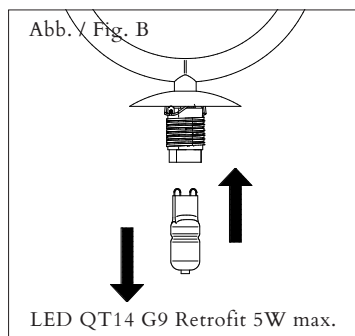
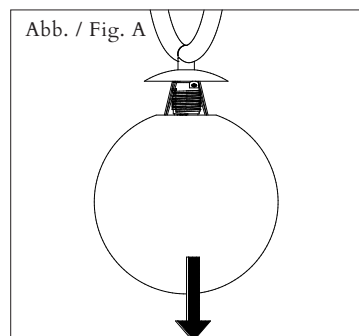

STÖRUNG

Prüfen Sie, ob die Leuchte eingeschaltet ist. Wechseln Sie das Leuchtmittel. Besteht die Störung weiterhin, benachrichtigen Sie Ihren autorisierten Elektroinstallateur.

MALFUNCTION

Make sure, that the luminaire is switched on. Replace lamp. If the malfunction still remains, call your authorized electrician.

ERSATZTEILE

Verwenden Sie ausschließlich Original-Ersatzteile des Herstellers. Bei Verwendung anderer Teile erlischt die Garantie!

SPARE PARTS

Use only original manufacturer's spare parts. Use of other replacement parts leads to lapse of the guarantee!

ATELIER ARETI

DATENBLATT

Art der Leuchte
Decken-Anbauleuchte

Hersteller
Atelier Areti GmbH
Herzbergstraße 8
Frankfurt am Main, 60439

Typ
MOTIVE

Schutzklasse



Schutzart
IP 20

Bemessungsspannung
110-240V/50-60Hz

Lampenleistung
5 W max. pro Brennstelle

Lampen
LED Retrofit QT14 G9 5W max.

Dimmbar
Ja, bei Verwendung von dimmbaren LED-Retrofit Lampen QT14 G9.

Achtung!
Beim Kauf von dimmbaren LED Retrofit-Lampen, stellen sie sicher, dass die Lampen mit dem für die Nutzung vorgesehenen Dimmer kompatibel sind.

DATA SHEET

Type of Luminaire
Ceiling mounted luminaire

Manufacturer
Atelier Areti GmbH
Herzbergstraße 8
Frankfurt am Main, 60439

Type
MOTIVE

Protection class



Ingress Protection
IP 20

Rated Voltage
110-240V/50-60Hz

Lamp Power
5 W max. per lighting point

Lamps
LED Retrofit QT14 G9 5W max.

Dimmable
Yes, if using dimmable LED-Retrofit lamps QT14 G9

Note!
When purchasing dimmable LED retrofit lamps, make sure, that the lamps are compatible to the dimmer in use!



ATELIER ARETI

DE

Montageanleitung

Decken-Anbauleuchte, MOTIVE

Product Number 422OL

EN

Installation instructions

Ceiling mounted luminaire, MOTIVE

Product Number 422OL

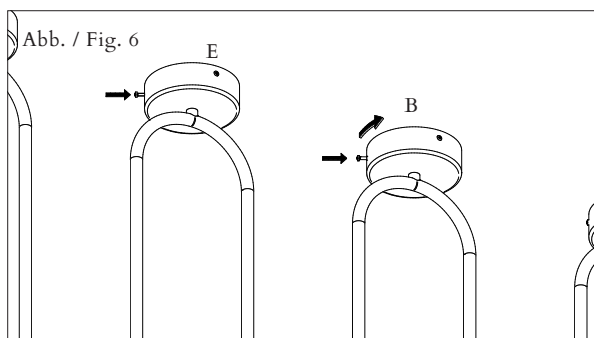
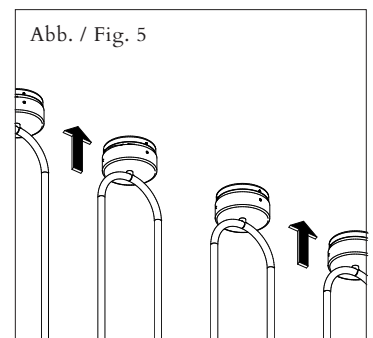
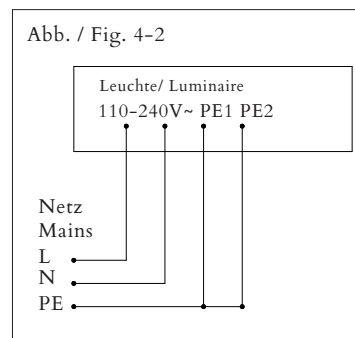
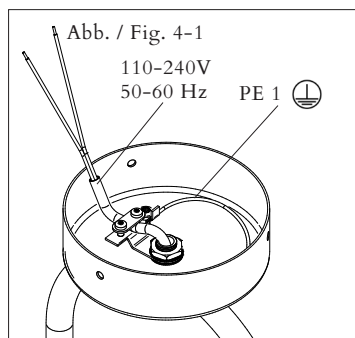
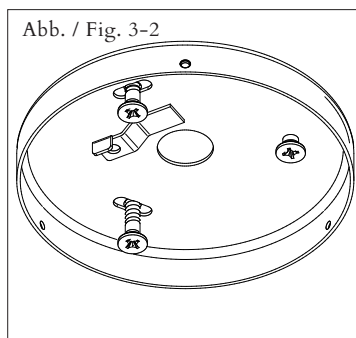
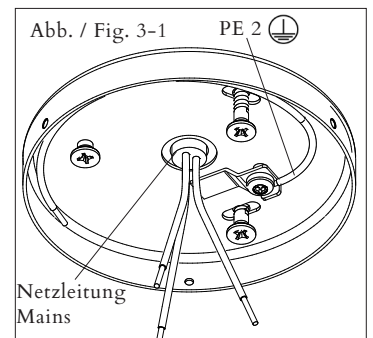
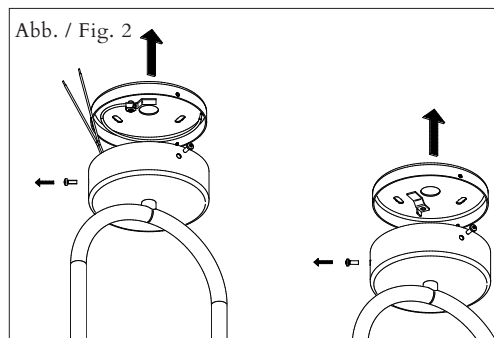
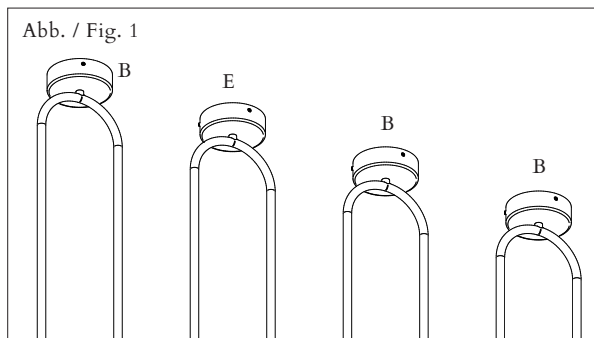

MONTAGEANLEITUNG

- Abb.1* Deckendose E: Befestigung mit elektrischem Anschluss
Deckendosen B: nur mechanische Befestigung
- Abb.2* Seitliche Schrauben an Deckendosen entfernen und Montageplatten entnehmen.
- Abb.3* Montageplatten fest mit Decke verschrauben.
- Abb.4* Anschluss von Netzleitung (110-240V/50-60Hz) und Leuchtenleitungen.
- Abb.5* Schieben Sie die Leuchte über die Montageplatten.
- Abb.6* Verschrauben Sie die Leuchte mit den seitlichen Schrauben mit den Montageplatten. Dosen B können zum Ausrichten gedreht werden. Für den Einsatz von Leuchtmitteln und Glaskugeln, folgen Sie dem Kapitel "LEUCHTMITTEL WECHSELN". Installation abgeschlossen.

INSTALLATION INSTRUCTIONS

- Fig.1* Ceiling box E: mounting with electrical connection.
Ceiling boxes B: mechanical fastening only.
- Fig.2* Remove side screws from ceiling boxes and detach mounting plates.
- Fig.3* Tightly bolt mounting plates to ceiling.
- Fig.4* Connect lamp leads to the mains (110-240V/50-60Hz).
- Fig.5* Shift luminaire over mounting plates.
- Fig.6* Fix fitting with lateral screws. Boxes B can be rotated for alignment.
- Fig.7* For the use of lamps and glass spheres, follow the chapter "LAMP REPLACEMENT". Installation complete.